

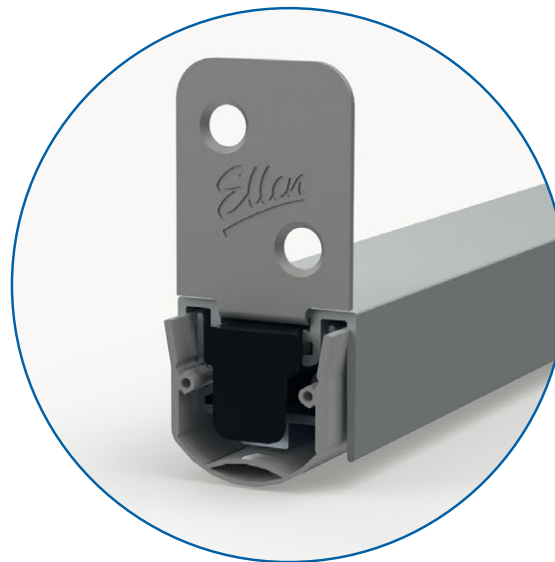

EllenMatic Ferro-52



- NL** Montage handleiding
Vorbereiding en montage
- EN** Installation instructions
Preparation and installation
- FR** Instructions de montage
Préparation et montage
- DE** Montageanleitung
Vorbereitung und Einbau
- ES** Instrucciones de montaje
Preparación e instalación



Toepassing: De EllenMatic valdorpel dient te worden geïnstalleerd in stalen, aluminium en kunststof deuren. Kenmerkend voor de EllenMatic is dat de valdorpel een kier tot 18 mm perfect afdicht, ook bij oneffen vloeren. Lees voor het plaatsen van de valdorpel eerst de gebruiksaanwijzing.

Application: The EllenMatic drop seal is intended for installation in steel, aluminium and plastic doors. A characteristic feature of the EllenMatic is that the drop seal will perfectly close a gap of up to 18 mm, even in case of uneven floors. Read the user manual before installing the drop seal.

Application: Le bas de porte EllenMatic doit être installé dans des constructions de portes en acier et en aluminium. La caractéristique du EllenMatic est d'assurer une étanchéité parfaite du bas de porte jusqu'à un écartement de 18 mm, même sur les sols inégaux. Lisez le mode d'emploi avant le placement.

Verwendung: Die EllenMatic Türbodendichtungen sind für Türkonstruktionen aus Stahl- und Kunststoff. Die EllenMatic zeichnet sich dadurch aus, dass die Türboden dichtung einen Spalt von bis zu 18 mm perfekt abdichtet, auch bei unebenen Böden. Bitte lesen Sie die Gebrauchsanleitung vor dem Einbau der Dichtung.

Aplicación: El bajo de puerta EllenMatic se debe instalar en estructuras de puertas de acero y plástico. La característica de EllenMatic es que el bajo de puerta aísla perfectamente una ranura de hasta 18 mm, incluso en caso de suelos irregulares. Para colocar el bajo de puerta, léase primero las instrucciones de uso.

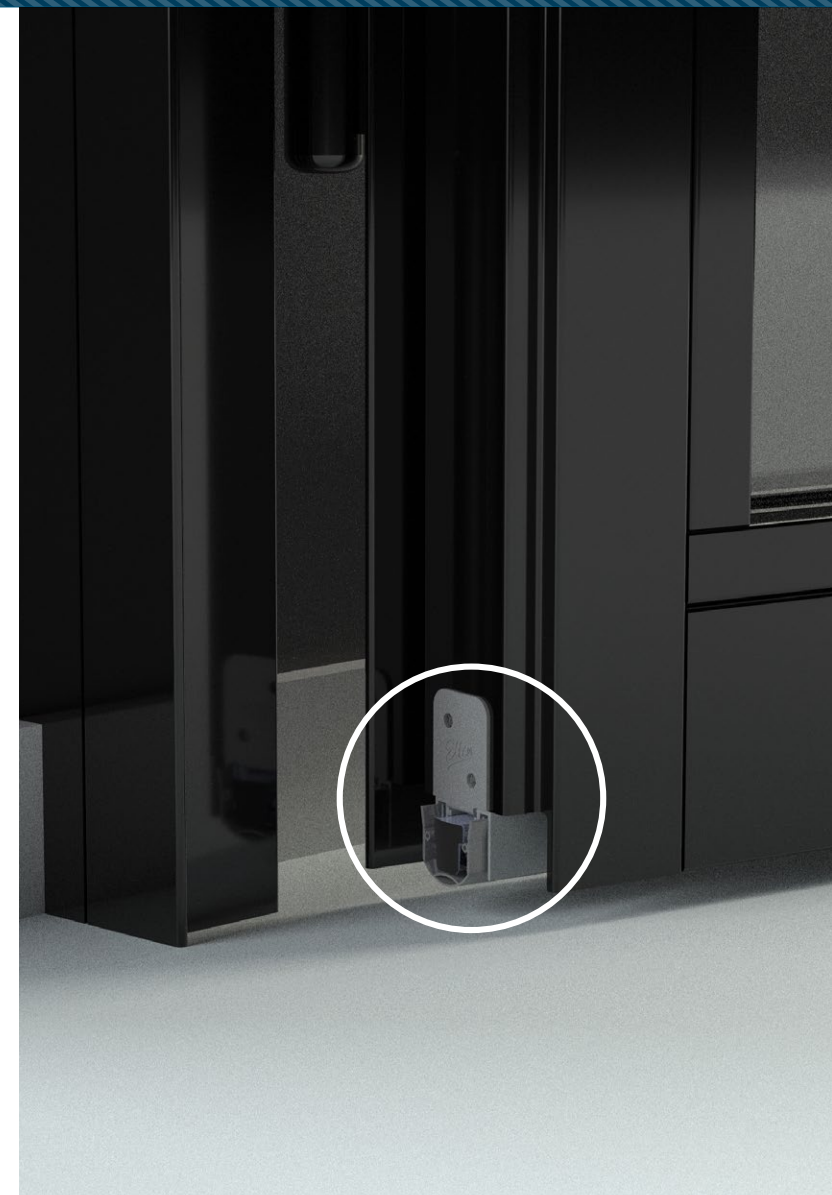

www.elton.nl

Elton B.V. • 2de Energieweg 5 • 9301 LL Roden • Nederland
+31 (0)50 502 11 99 • ellen@elton.nl

EllenMatic Ferro-S2

Inkorten: Voordat de valdorpel wordt ingekort, dient de afdichting richting de aandrukknop te worden getrokken. Nadat de valdorpel op de gewenste maat is gezaagd, wordt de afdichting terug getrokken en op maat geknipt, rekening houdend met de afhangspeling. De maximale inkortbaarheid van standaardlengtes is 150 mm.

Let op: inkorten aan de zijde waar de aandrukknop niet zit! Ontbraam het aluminium met een vijl.

Shortening: Before shortening the drop seal, you must first pull the seal towards the press knob. After the drop seal has been shortened to the required size, the seal is pulled back and cut to size, taking the overall depth into account. Standard lengths can be shortened by a maximum of 150 mm.

Attention: shorten on the side where the press knob is not present! De-burr the aluminium using a file.

Raccourcissement: Avant de raccourcir le bas de porte, il faut tirer le joint vers le bouton de déclenchement. Une fois le bas de porte scié à la bonne dimension, le joint est retiré et coupé à la bonne dimension compte tenu du jeu de suspension. Le raccourcissement maximum possible est de 150 mm.

Attention: raccourcir du côté où ne se trouve pas le bouton poussoir! Ébarbez l'aluminium avec une lime.

Kürzen: Vor der Kürzung der Türbodendichtung muss die Abdichtung zum Feststellknopf hin gezogen werden. Nachdem die Türbodendichtung bis zur gewünschten Länge gekürzt wurde, wird die Abdichtung zurückgezogen und unter Berücksichtigung des Höhenspielraums gekürzt. Standardlängen können maximal um bis zu 150 mm gekürzt werden. **Achtung: auf der Seite kürzen, wo der Druckknopf nicht vorhanden ist!** Entgraten Sie das Aluminium mit einer Feile.

Abreviar: Antes de recortar el bajo de puerta, el sello se deberá desplazar en dirección al botón de presión. Una vez se haya serrado el bajo de puerta a la medida deseada, el sello se volverá a colocar en su sitio y se deberá cortar a la medida correcta, teniendo en cuenta la holgura necesaria. Las longitudes estándar se podrán recortar como máximo 150 mm. **Nota: ¡corte en el lado donde no se encuentra el pulsador!** Desbarbe el aluminio con una lima.

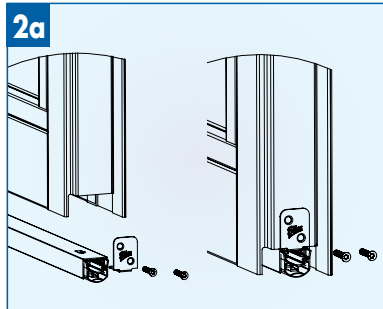
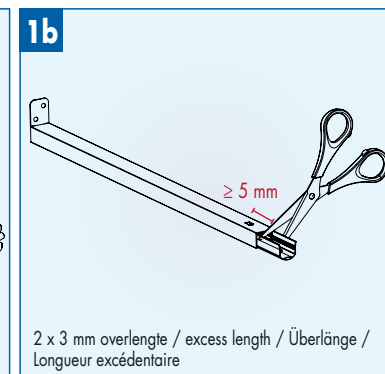
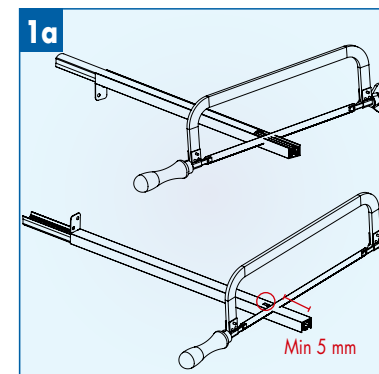

Monteren van de valdorpel:

- A Boor de schroefgaten voor en plaats de valdorpel in de groef
- B Schroef de valdorpel vast.

Mounting the drop seal:

- A Pre-drill the screw holes and place the angle brackets in the drop seal.
- B Tightly fasten the drop seal with the screws.

Montage du bas de porte:

- A Forez les trous de vis et placez le seuil bas de porte dans la rainure.
- B Vissez le bas de porte.

Montage der Dichtung:

- A Bohren Sie die Schraubenlöcher vor und legen Sie den Automatische Türbodendichtung in die Nut.
- B Türbodendichtung festschrauben.

Montaje del bajo de puerta:

- A Taladre previamente los orificios de los tornillos y coloque el umbral abatible en la ranura
- B Atornille el bajo de puerta.

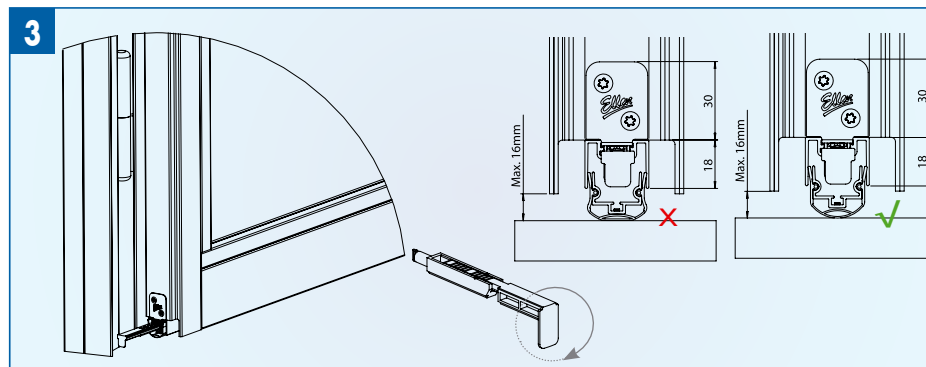
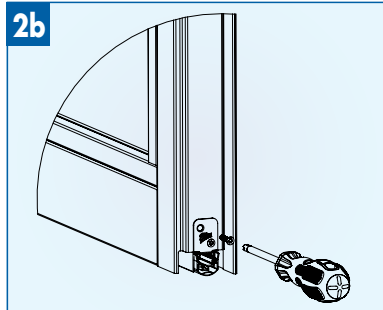

NL Stel de slag van de afdichting in door middel van de verstelbare aandrukknop (zie afbeelding). Teveel druk op de ondergrond en daarmee vervorming van de afdichting dient te worden voorkomen.

EN Adjust the stroke of the seal by means of the adjustable press knob (see figure). Too much pressure on the floor, resulting in deformation of the seal, must be prevented.

FR Réglez la butée du joint au moyen du bouton de déclenchement réglable (voir illustration). Il faut éviter un excès de pression sur le sol et par conséquent la déformation du joint.

DE Stellen Sie die gewünschte Höhe der Abdichtung mit dem verstellbaren Feststellknopf ein (siehe Abbildung). Vermeiden Sie zu viel Druck auf den Boden, um so eine Verformung der Abdichtung zu verhindern.

SP Ajuste la carrera del sello por medio del botón de presión ajustable (véase figura). Se deberá evitar que se produzca una presión excesiva, pues se puede deformar el sello.

Onderhoud:

Controleer om de twee jaar de werking van de valdorpel. Reinig de afdichting en aandrukknop bij vervuiling. Vet de afdichting nooit in.

Maintenance:

Check the function of the drop seal every two years. Clean the seal and the press knob if they are dirty. Do not lubricate the seal.

Entretien:

Contrôlez tous les deux ans le fonctionnement du bas de porte. Nettoyez le joint et le bouton de déclenchement en cas d'encrassement. Ne graissez jamais le joint.

Wartung:

Kontrollieren Sie die Funktionsweise der Türbodendichtung alle zwei Jahre. Bei Verschmutzung Abdichtung und Feststellknopf reinigen. Abdichtung nicht schmieren oder ölen.

Mantenimiento:

Compruebe cada dos años el funcionamiento del bajo de puerta. Limpie el sello y el botón de presión en caso de que estén sucios. No engrase nunca el sello.

www.elton.nl

Elton B.V. • 2de Energieweg 5 • 9301 LL Roden • Nederland
+31 (0)50 502 11 99 • ellen@elton.nl

